

# ZAVODSPORTA

## ПАСПОРТ

Force-2822 Уличный тренажер  
Разведение ног с переменной нагрузкой  
Zavodsporta



---

Поставщик / производитель: ООО «СПОРТ СЕРВИС»  
Юридический адрес: 634050, г. Томск, ул. Берёзовая, 2/2 стр. 3,  
тел./факс: (3822) 799-699, 8-800-200-66-36  
E-mail: [service@zavodsporta.ru](mailto:service@zavodsporta.ru)  
Сайт: [www.zavodsporta.ru](http://www.zavodsporta.ru)

## 1. ВВЕДЕНИЕ

Паспорт предназначен для изучения конструкции Force-2822 Уличный тренажер Разведение ног с переменной нагрузкой Zavodsporta и содержит технические данные, правила и указания необходимые для обеспечения его правильной эксплуатации и поддержания в исправном состоянии.

## 2. НАЗНАЧЕНИЕ

Уличный тренажер «Разведение ног», предназначен для функциональных тренировок на открытом воздухе. Изолирующие упражнения разведение ног предназначено для проработки боковой поверхности бедра, дополнительно нагружаются ягодичы, спина и пресс.

## 3. ТЕХНИЧЕСКИЕ ХАРАКТЕРИСТИКИ

Основные размеры :

Длина, мм	2620
Ширина, мм	1280
Высота от цокольной опоры, мм	1460
Длина цокольной опоры	700
Масса тренажера, кг	190
Масса тренажера с цокольными опорами, кг	230

Несущая конструкция уличного тренажера выполнена из качественных профильных труб 120x80 с толщиной стенки 3 мм, с деталями, изготовленными из качественного листового материала толщиной 8 и 4 мм. Фланцевое соединение для монтажа тренажера 300\*300\*8 имеет 4 овальных отверстия, для регулировки установки тренажера, под болтовое крепление М16. Цокольная опора крепления выполнена из качественного листового металла 8, 6 мм, и гильзы из качественной профильной трубы 80x80x3 длиной 700 мм. Подвижные рычаги изготовлены из качественной профильной трубы 100x50 с толщиной стенки 3, с деталями, изготовленными из качественного листового материала толщиной 3 мм. Подшипниковые узлы обеспечивают рабочее движение рычага. Рычаг тренажера оснащен передвижным блоком, изготовленный из листового материала толщиной 8мм., весом 25 кг. Перемещение грузового блока осуществляется с использованием подшипников. Плавное ступенчатое увеличение веса обеспечивается 7 положениями регулировки нагрузки. Рукоятки выполнены из трубы диаметром 33 мм. и толщиной стенки 3,2 мм, в местах хвата на ручках выполнена противоскользящая накатка по поверхности. Окраска металлических частей изделия выполнена методом порошковой окраски, обеспечивающей высокие антикоррозийные свойства, прочность, износостойкость и экологичность покрытия. Поверхности деталей с контактными ударными поверхностями защищены методом горячего цинкования, что позволяет обеспечить надежную защиту поверхности металлических элементов от разрушающего воздействия окружающей среды. Сиденье и спинка тренажера изготовлены из HPL пластика толщиной 18 мм., обладающим высокой прочностью, стойкость к образованию царапин, вмятин и сколов от ударов, устойчивостью к УФ-излучению, экологичностью. Надежность и прочность разъемных соединений элементов тренажера, обеспечивается применением оцинкованного качественного крепежа, выступающие элементы которых защищены металлическими колпачками.

## 4. КОМПЛЕКТ ПОСТАВКИ

№	Наименование	Кол-во, шт.
	<b>Комплект тренажера</b>	
1	2800-004 Блок	2
2	2822-001 Стойка	1
3	2822-002 Стойка	1
4	2822-003 Стойка	1
5	2822-004 Опора	1
6	2822-005 Опора	1
7	2822-006 Связь	1
8	2822-007 Рычаг	1
9	2822-008 Шарнир	1
10	2822-009 Шарнир	2
11	2822-010 Шарнир	2
12	2822-011 Рычаг	1
13	2822-012 Связь	1
14	1802-02 Круг 28 мм.	2
15	1802-03 Лист 8 мм.	4
16	2800-01 Круг 70 мм.	2
17	2800-03 Направляющая	2
18	2800-04 Лист 4 мм.	4
19	2822-01 Круг 70 мм.	2
20	2822-02 Лист 2 мм.	4

21	2822-03 Круг 18 мм.	2
22	Болт М10х35 полная резьба, цинк	6
23	Болт М10х50 неполная резьба, цинк	2
24	Болт М10х60 полная резьба, цинк	2
25	Болт М10х100 полная резьба, цинк	2
26	Болт М12х35 полная резьба, цинк	20
27	Гайка М10 цинк	4
28	Колпачок металлический составной М10 5411F-12	16
29	Колпачок металлический составной М12 5410В-12	20
30	Шайба плоская 10 цинк	20
31	Шайба плоская 12 цинк	16
32	Шайба пружинная(Гровер) 10 цинк	18
33	Шайба пружинная(Гровер) 12 цинк	4
<b>Монтажный комплект</b>		
	Цокольная опора	3
	Гайка М16	12
	Шайба М16	12

Схема сборки изделия представлена в Приложении 1. Производитель оставляет за собой право без предварительного уведомления покупателя вносить изменения в конструкцию, комплектацию или технологию изготовления изделия с целью улучшения его свойств и не ухудшающих качество изделия.

## 5. РЕКОМЕНДАЦИИ ПО МОНТАЖУ ОБОРУДОВАНИЯ

Монтаж изделия может проводиться предприятием изготовителем или другими юридическими и физическими лицами, располагающими необходимой для этого материально-технической базой и квалификацией. Установка изделия проводится на ровной площадке, размер участка для установки соответствует виду сверху с указанием зон безопасности 4050х3210 мм, (см. рис. 1), освобожденной от насаждений.



Рис.1

Перед началом проведения монтажных работ необходимо:

- изучить документацию;
- проверить комплектность согласно раздела 4 настоящего паспорта;
- сборка изделия производится согласно приложения 1;

При проведении монтажных работ необходимо соблюдать требования безопасности;

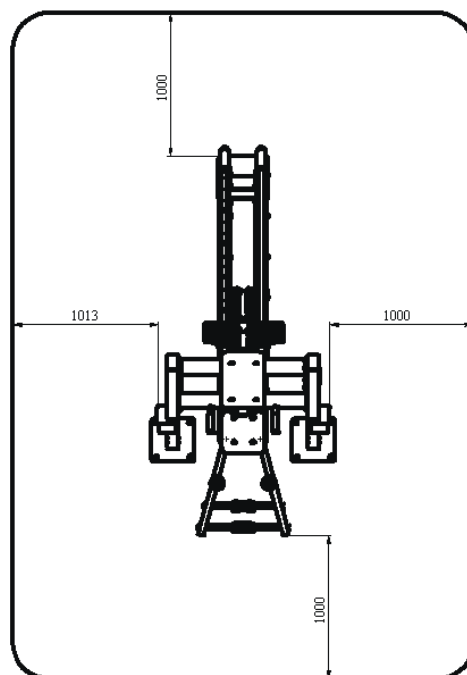
Фундаменты тренажеров (далее - фундаменты) должны соответствовать следующим требованиям:

Фундаменты должны быть выполнены таким образом, чтобы не создавать опасностей (например, спотыкания, удара).

При наличии сыпучего покрытия (например, песка) фундаменты должны соответствовать следующим требованиям:

- фундаменты тренажеров, на цоколях которых устанавливаются стойки и элементы крепления, должны располагаться на глубине не менее чем на 200 мм от поверхности покрытия площадки, это расстояние не включает в себя бетон под стойку или другие подобные продолжения укрепленной стойки;
  - верх фундамента должен располагаться на глубине не менее чем на 200 мм от поверхности покрытия площадки, как это изображено на рисунке рис.2;
  - фундаменты должны быть закрыты тренажерами или их частями;
- Концы элементов, выступающих из фундамента (например, анкерных болтов), должны располагаться на глубине не менее 150 мм от уровня поверхности покрытия площадки.  
 Фундамент заливается бетонным раствором (марка цемента – не ниже М 250).  
 Покрытие площадки наносится после сборки изделия.



Рис.2

**ТИПОВАЯ УСТАНОВКА:**

Цокольные опоры устанавливаются вертикально, опорными пластинами со шпильками вверх в предварительно подготовленные углубления диаметром 500 мм и глубиной 800 мм по центру углублений, в соответствии с монтажной схемой расположения тренажера, с последующей заливкой углубления бетоном. Высота опорных пластин не менее 200 мм. от поверхности покрытия площадки. Поверхность опорных пластин и шпильки, при заливке бетоном защитить от повреждений. Масса заливаемого бетона одной опоры должна быть не менее 360 кг. Сборка тренажера выполняется на готовый фундамент из затвердевшего бетона и опорных пластин с выступающими шпильками. Разъемные элементы конструкции тренажера собираются с использованием декоративных шайб на крепеже, без полного затягивания крепежных элементов. После полной сборки изделия протягиваются все резьбовые соединения и устанавливаются защитные колпачки на декоративные шайбы. Производится искусственная засыпка поверхности площадки грунтом высотой не менее 200 мм. от верха фундамента тренажера.

Окончательные параметры установки определяются организацией, которая осуществляет установку изделия, в зависимости от типа грунта и климатических условий в которых устанавливается тренажер (допускается наращивание закладной и увеличение объема бетона).

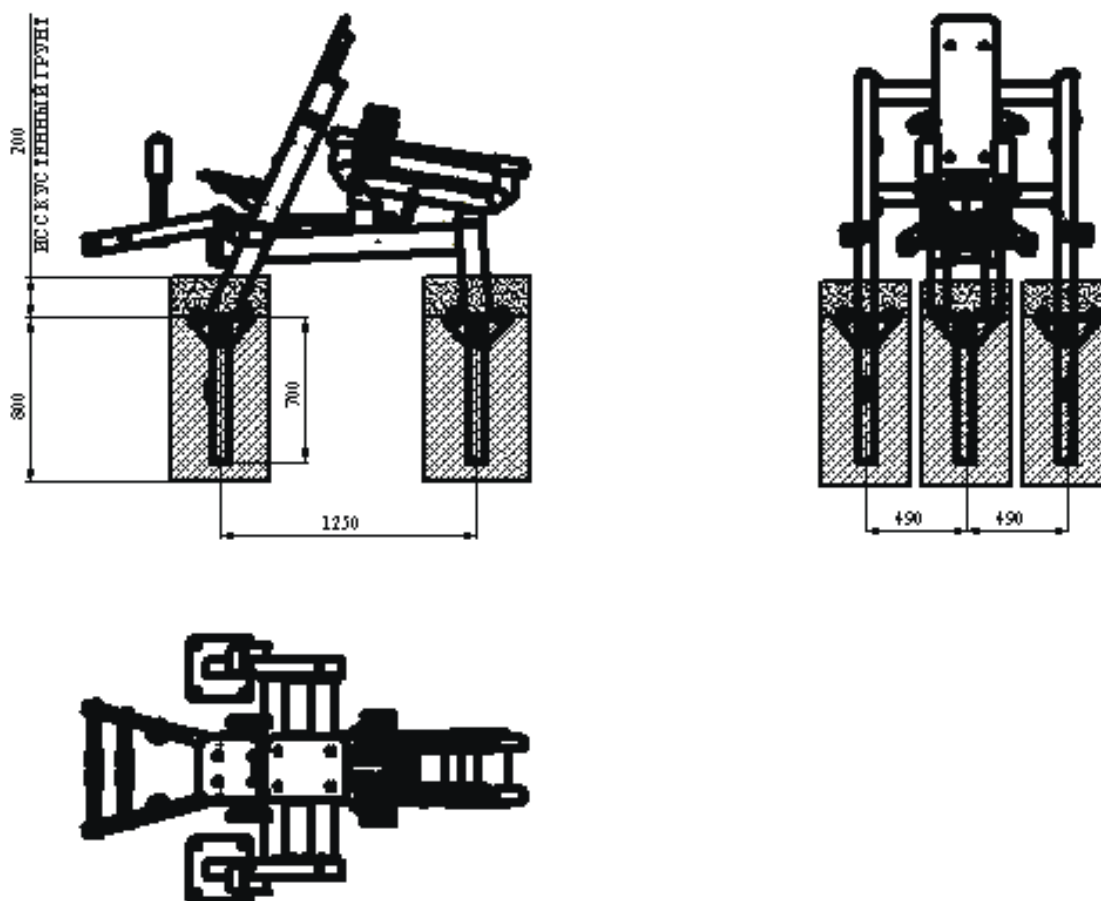
**6. МЕРЫ БЕЗОПАСНОСТИ**

Согласно ГОСТ Р 52169-2012 изделие имеет безопасную зону. См. рис. 1. Эксплуатация изделия не допустима при нахождении посторонних в данной зоне. Дети до 14 лет допускаются до эксплуатации изделия только под руководством аттестованного инструктора. В целях обеспечения безопасной эксплуатации оборудования необходимо ежедневно перед началом работы проводить визуальный осмотр. Проверить все крепежные соединения, правильность сборки и надежность установки изделия. Эксплуатация изделия при неисправных или ослабленных элементах крепления не

допускается. Если во время осмотра обнаружены неисправности в работе оборудования, они должны быть немедленно устранены, а если это невозможно, ограничить доступ к тренажеру и прекратить эксплуатацию оборудования до полного устранения дефектов. Продавец не несет ответственности за любые травмы или повреждения, вызванные неправильным использованием тренажёра.

#### **7. ГАРАНТИЙНЫЕ ОБЯЗАТЕЛЬСТВА**

Гарантийный срок эксплуатации – 12 месяцев со дня приобретения изделия потребителем. При нарушении правил монтажа, эксплуатации, транспортирования и хранения оборудования изготовитель не несет ответственности за выход из строя как оборудования в целом, так и его отдельных элементов. Производитель оставляет за собой право без предварительного уведомления покупателя вносить изменения в конструкцию, комплектацию или технологию изготовления изделия с целью улучшения его свойств и не ухудшающих качество изделия.

#### **8. СВЕДЕНИЯ О ПРИЕМКЕ**

Дата выпуска	
Дата продажи	

Печать организации поставщика / производителя

М.П.

ПРИЛОЖЕНИЕ 1.

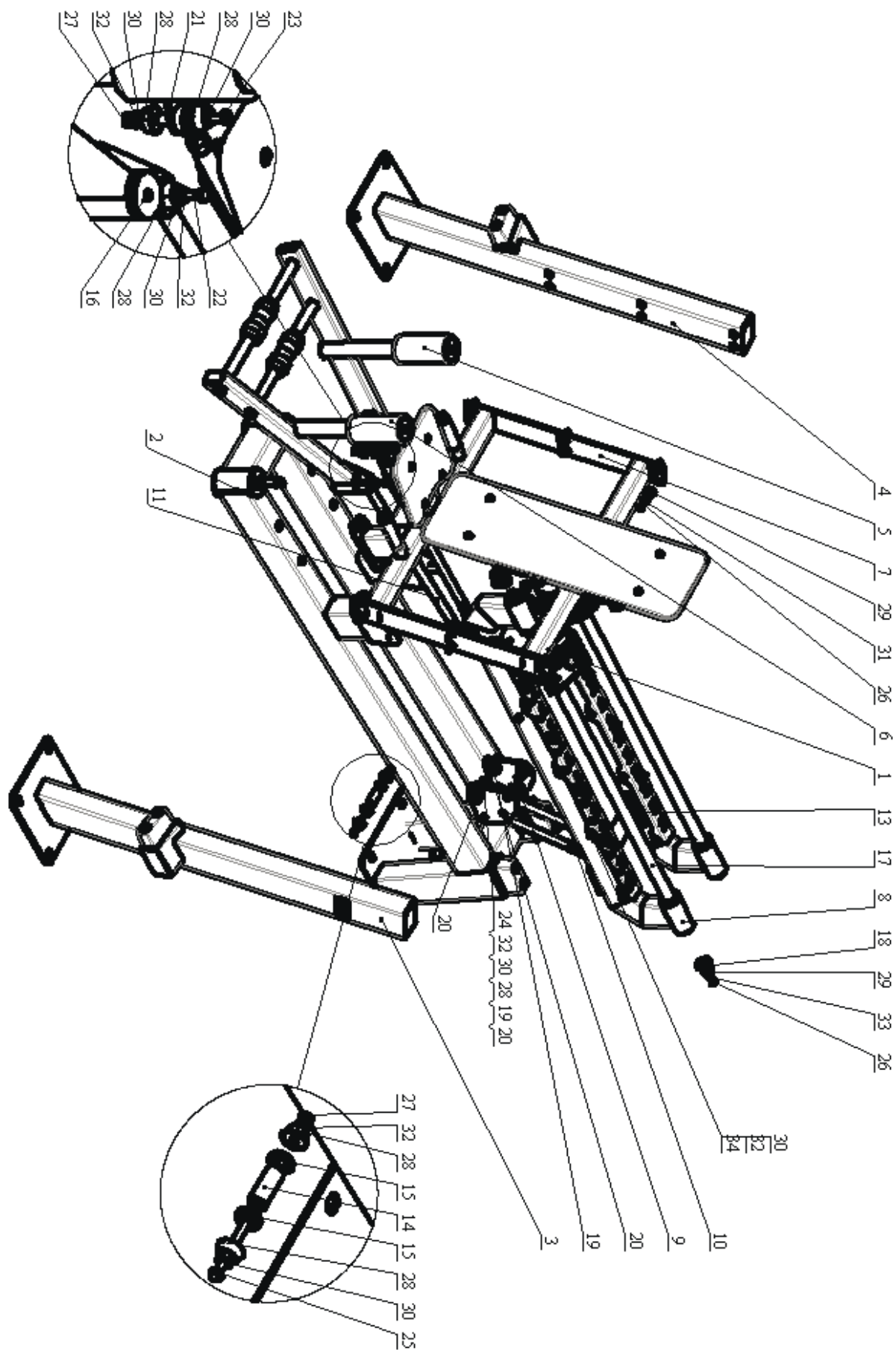

# ZAVODSPORTA

Force-2822 Уличный тренажер  
Разведение ног с переменной нагрузкой  
Zavodsporta

